

AUTOMATISIERTES KOMPLETTSYSTEM
DL2000

DURCHLAUFANLAGEN
DL

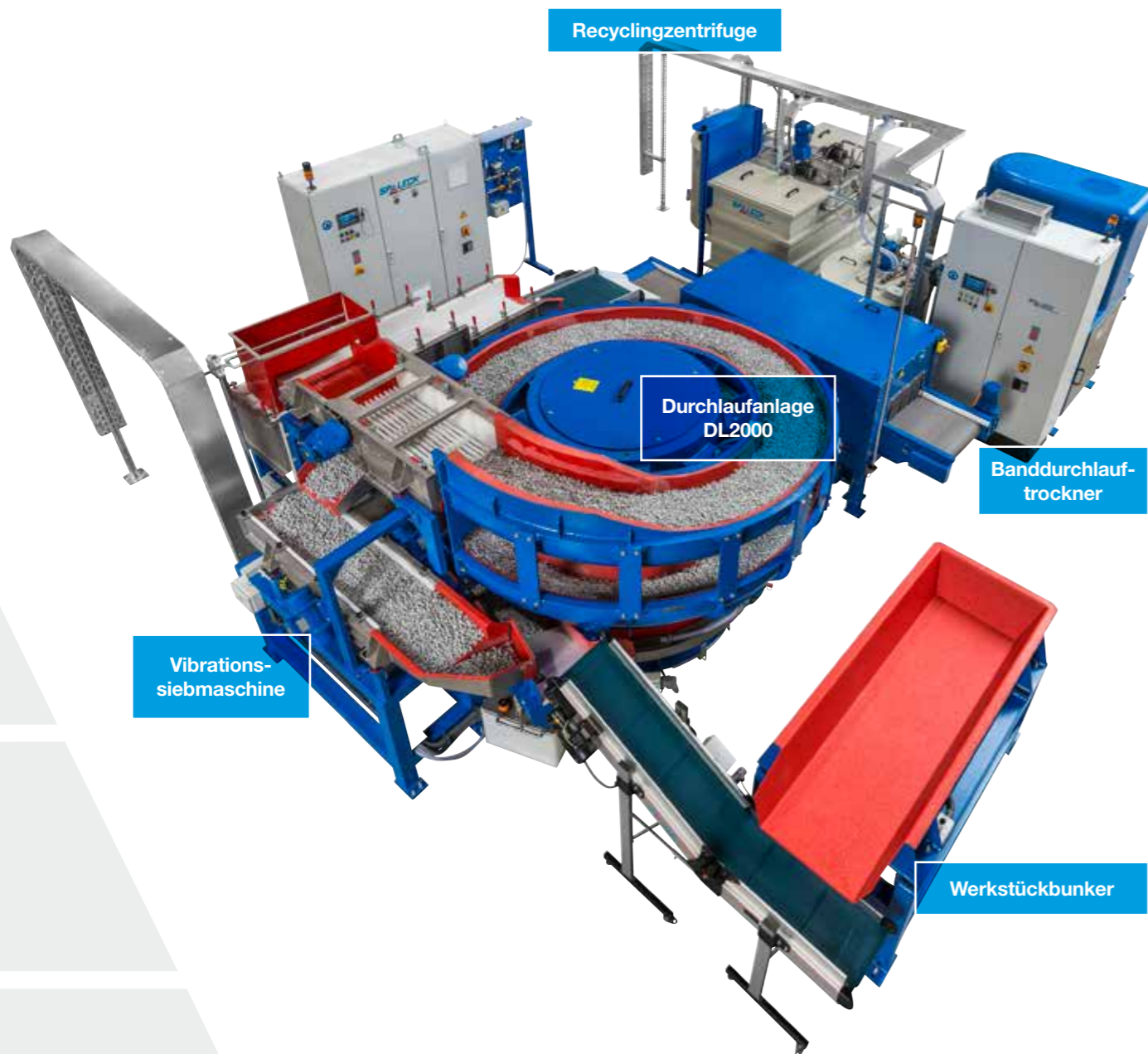

Druckfehler, Irrtümer und Konstruktionsabweichungen vorbehalten

www.bn-medienagentur.de

Durchlaufanlagen DL · dt · 05 · 2023

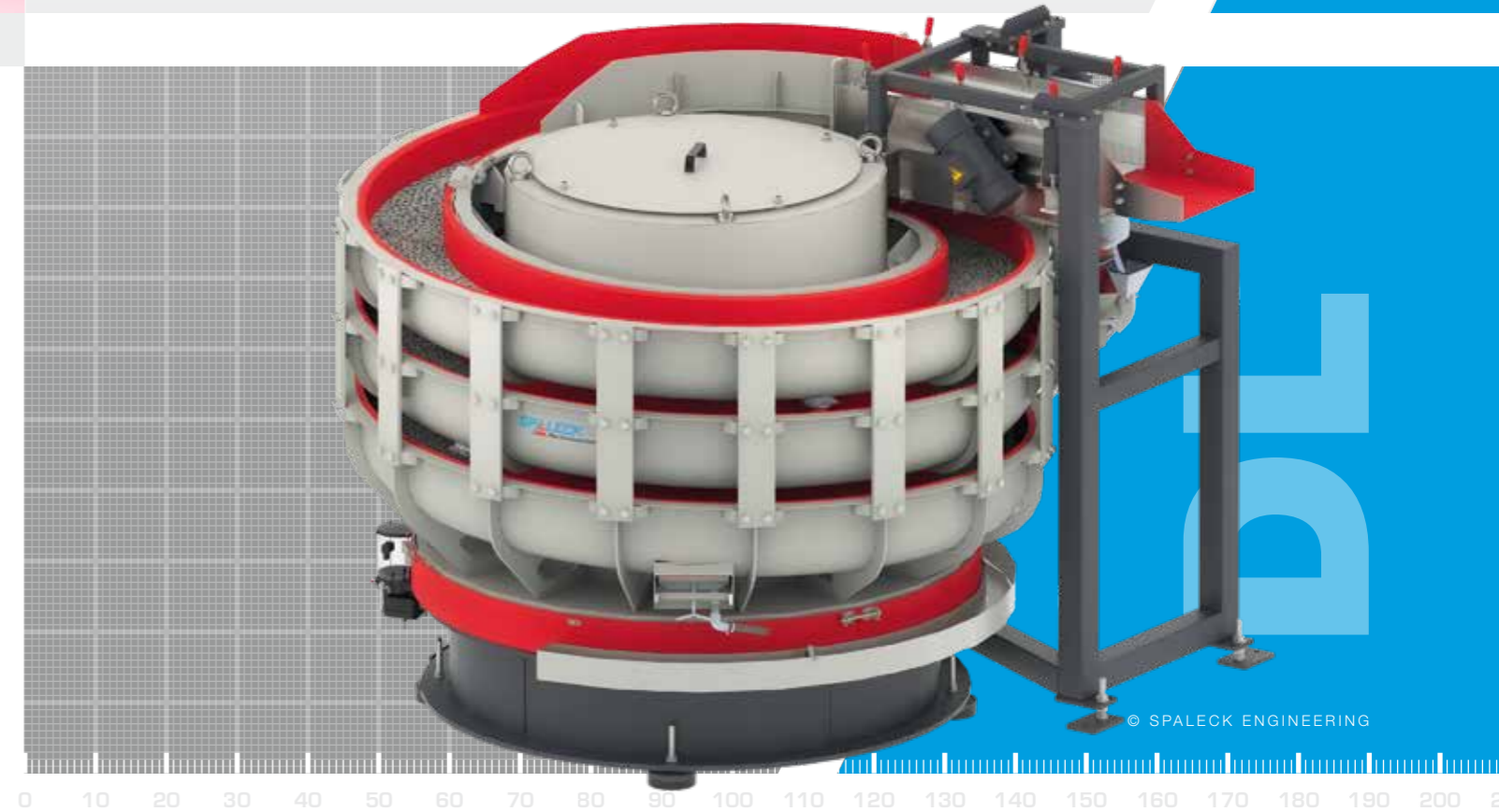

**Entgraten · Kantenverrunden
Reinigen · Entfetten**

Kompaktes, platzsparendes Gesamtkonzept mit mehrfach spiralförmig angeordnetem Arbeitsbehälter. Zur kontinuierlichen Bearbeitung diverser Werkstücke im Durchlauf. Schonende und berührungsarme Bearbeitung durch getaktete Zugabe der Werkstücke.

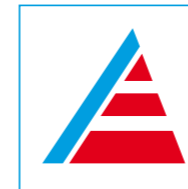

DURCHLAUFANLAGEN DL

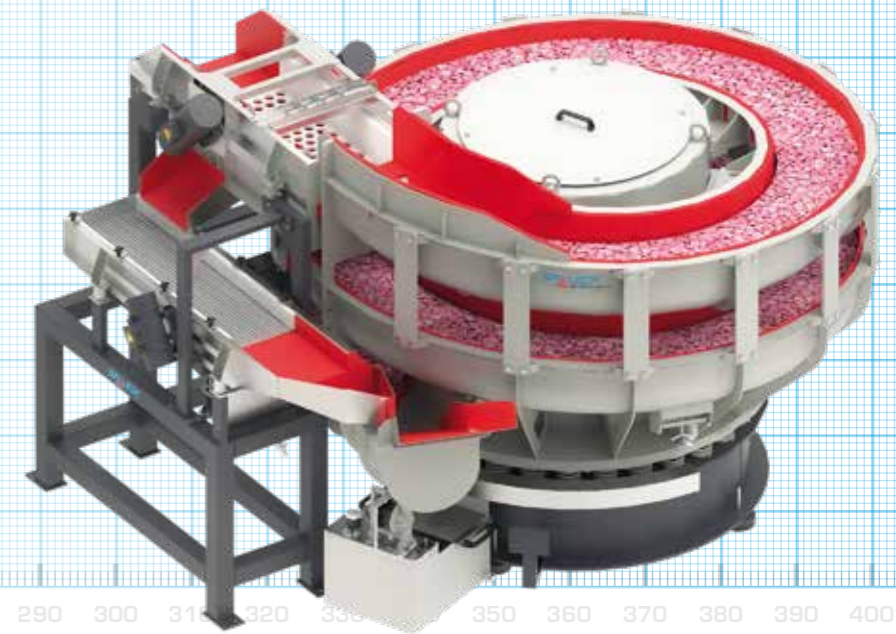

Technische Merkmale:

- Platzsparender Aufbau mit hohem Werkstückdurchsatz
- Auskleidung des Arbeitsbehälters aus verschleißfestem Polyurethan
- Permanente Schleifkörperrückführung auf zwei bzw. drei Ebenen
- Integrierte Separiereinrichtung zur Trennung von Schleifkörpern und Werkstücken sowie Schleifkörpern mit Untermaß (Unterkornseparierung)

Optionale Merkmale:

- Externe Separierstrecke zur Trennung von Werkstücken und Schleifkörpern
- Schallschutzkabine zur kompletten Einhausung der Anlage
- Einbindung in komplette Fertigungslinie inkl. Zu- und Abführung, Reinigung sowie Trocknung der Werkstücke

Technische Daten:

Bezeichnung		DL600	DL1000	DL2000
Arbeitsbehältervolumen	l	340	1000	2000
Bearbeitungsstrecke	m	11	18	14
Bearbeitungsebenen		3	3	2
Betriebsspannung	V Hz	400 50	400 50	400 50
Antriebsleistung	kW	3,0	12,4	12,4
Leergewicht Grundmaschine	kg	2000	3700	4400
Betriebsgewicht max.	kg	3000	5500	7000
Platzbedarf Grundmaschine	m ²	3	7	10

Abmessungen in mm:

Bezeichnung		DL600	DL1000	DL2000
Breite Durchlaufanlage inkl. Separiereinrichtung	A	2060	2690	3620
Breite Austrag	B	350	390	540
Länge Durchlaufanlage inkl. Separiereinrichtung	C	1850	2600	2970
Durchmesser Durchlaufanlage	D	1480	2325	2830
Breite Arbeitsbehälter	E	240	255	395
Unterkante Austrag	F	1200	1710	1770
Oberkante Durchlaufanlage	G	1680	2105	2280
Breite Eintrag	H	300	360	560
Unterkante Eintrag	I	835	860	1220

