

VOLLAUTOMATISCHE BEARBEITUNG
IM MEHR-CHARGEN-SYSTEM
VAF/B540

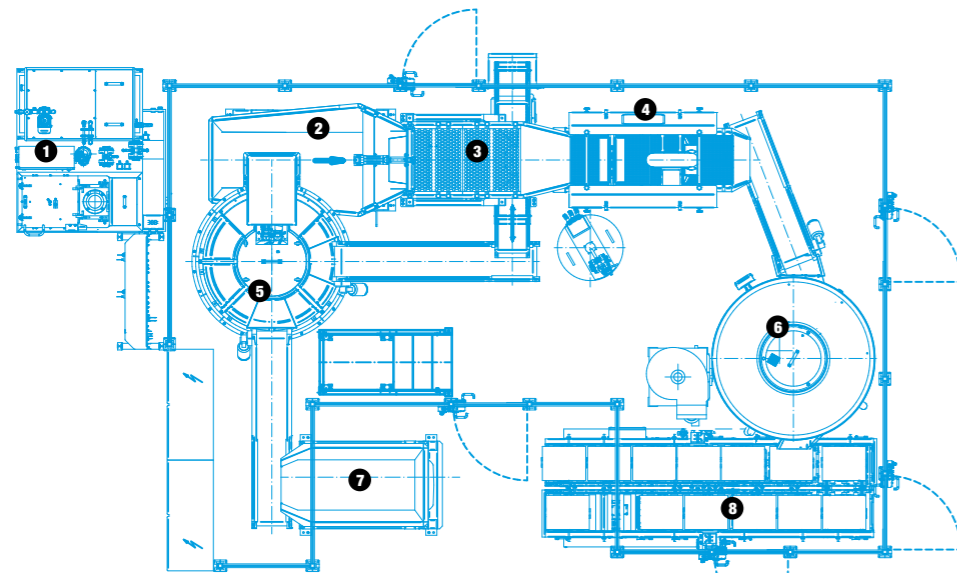

- 1 Recyclingzentrifuge
- 2 Schwingförderrinne
- 3 Vibrationsiebmaschine
- 4 Duscheinrichtung mit Abblaseinheit
- 5 Rundtrogvibrator VAF/B540
- 6 Rundtrogtrockner
- 7 Werkstückbunker
- 8 Rollenbahnsystem

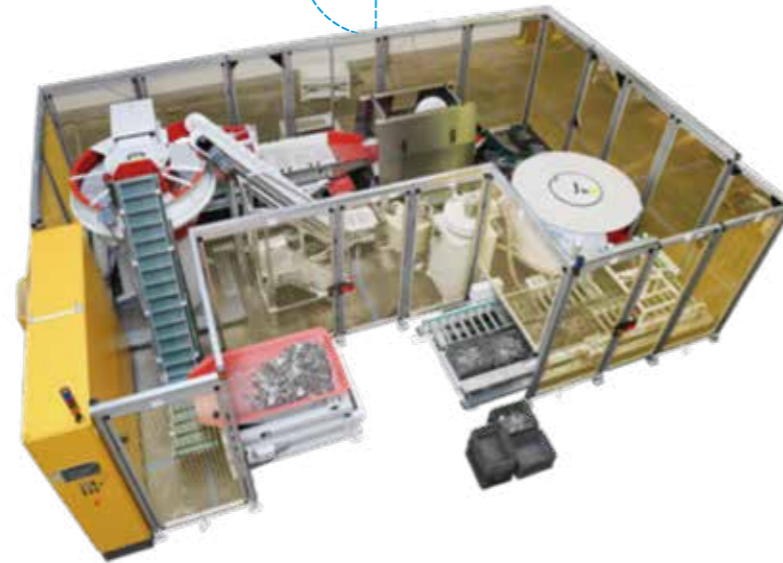

RUNDTROGVIBRATOR
VAF/B



VAF

© SPALECK ENGINEERING

**Entgraten · Kantenverrunden · Reinigen
Glänzen · Polieren**

Ausgelegt für eine vollständige Entleerung des Werkstück-Schleifkörpergemisches nach der Bearbeitung dank pneumatischer Bodenentleerklappe. Als vollautomatisches Komplettsystem für den Mehr-Chargen-Betrieb geeignet.



MADE IN GERMANY

RUNDTROGVIBRATOR VAF/B340

Technische Merkmale:

- Pneumatische Bodenentleerklappe zur Zuführung von Werkstücken und Schleifkörpern in eine externe Separiereinheit
- Erhöhter Ständer zur Verkettung der Maschine mit Nachbehandlungseinrichtungen
- Auskleidung des Arbeitsbehälters aus verschleißfestem Polyurethan

Optionale Merkmale:

- Frequenzumwandler zur stufenlosen Einstellung der Motordrehzahl
- Leicht herausnehmbare Schalldämmsegmente

Technische Daten:

Bezeichnung	VAF/B340	
Arbeitsbehältervolumen	l	340
Betriebsspannung	V Hz	400 50
Antriebsleistung	kW	2,9
Motordrehzahl	Upm	1460
Leergewicht Grundmaschine	kg	1060
Betriebsgewicht max.	kg	2260
Platzbedarf Grundmaschine	m ²	3

Abmessungen in mm:

Bezeichnung	VAF/B340	
Durchmesser Arbeitsbehälter	A	1500
Breite Arbeitsbehälter	B	325
Unterkante Bodenentleerklappe	C	870
Unterkante Auslauf Siphon	D	990
Höhe Sockel	E	940
Höhe Arbeitsbehälter	F	448
Oberkante Arbeitsbehälter	G	1585
Oberkante Vibrator	H	1810
Breite Vibrator inkl. Bodenentleereinheit	I	1690
Breite Bodenentleereinheit	J	360

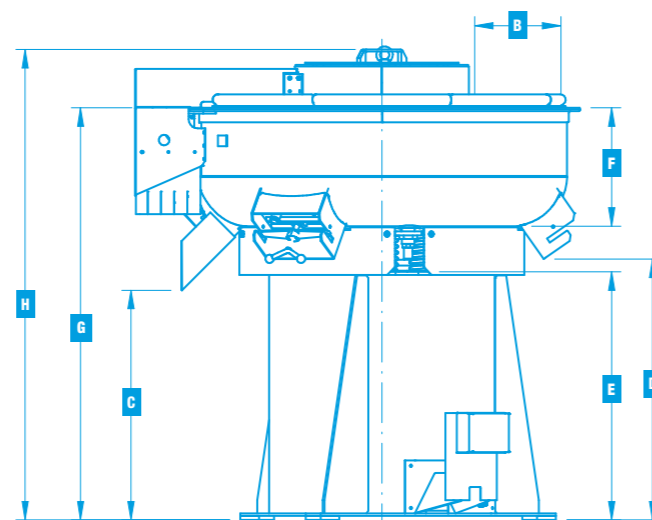
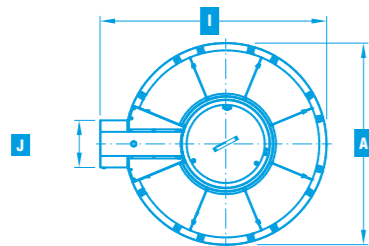

© SPALECK ENGINEERING

RUNDTROGVIBRATOR VAF/B540



Technische Merkmale:

- Pneumatische Bodenentleerklappe zur Zuführung von Werkstücken und Schleifkörpern in eine externe Separiereinheit
- Erhöhter Ständer zur Verkettung der Maschine mit Nachbehandlungseinrichtungen
- Auskleidung des Arbeitsbehälters aus verschleißfestem Polyurethan
- Gebauchte Wandung des Arbeitsbehälters

Optionale Merkmale:

- Frequenzumwandler zur stufenlosen Einstellung der Motordrehzahl
- Leicht herausnehmbare Schalldämmsegmente

Technische Daten:

Bezeichnung	VAF/B540	
Arbeitsbehältervolumen	l	540
Betriebsspannung	V Hz	400 50
Antriebsleistung	kW	6,5
Motordrehzahl	Upm	1460
Leergewicht Grundmaschine	kg	1600
Betriebsgewicht max.	kg	3100
Platzbedarf Grundmaschine	m ²	3

Abmessungen in mm:

Bezeichnung	VAF/B540	
Durchmesser Arbeitsbehälter	A	1730
Breite Arbeitsbehälter	B	387
Unterkante Bodenentleerklappe	C	1290
Unterkante Auslauf Siphon	D	1320
Höhe Sockel	E	1320
Höhe Arbeitsbehälter	F	535
Oberkante Arbeitsbehälter	G	2070
Oberkante Vibrator	H	2250
Breite Vibrator inkl. Bodenentleereinheit	I	2040
Breite Bodenentleereinheit	J	610

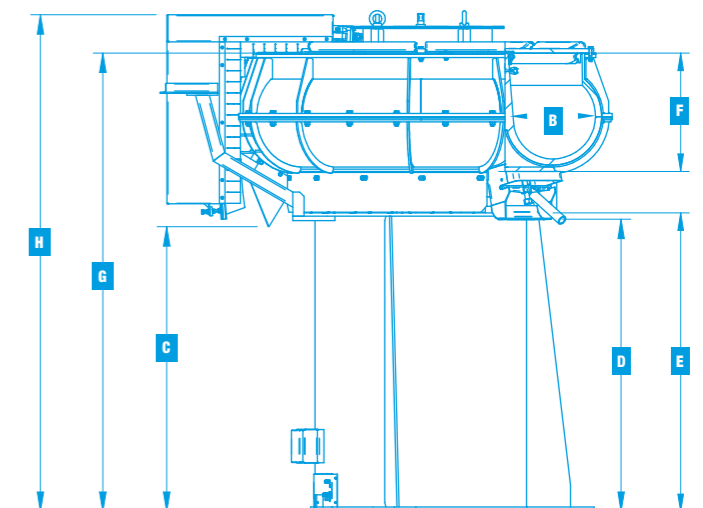
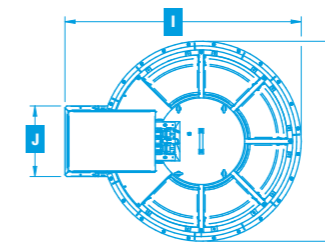

© SPALECK ENGINEERING